



**В АВАНГАРДЕ**

**Авангард — это свобода творческого воображения, поиск новых форм, которые проявляются в самых различных художественных течениях.**

**Авангард как явление появился во всех сферах искусства примерно в 1910-х годах. Авангард в изобразительном искусстве можно понимать как эксперимент — с концепцией, цветом, формой.**

**Представители авангарда в изобразительном искусстве: Казимир Малевич, Василий Кандинский, Любовь Попова, Эль Лисицкий, Пётр Кончаловский и многие другие.**



**Вадим Меллер 1919**

**Задание: Раскрась картинку и найди подходящую к ней наклейку с изображением объекта.**

**Инструкция: на каждой странице есть пустое окно, в котором нужно вклеить соответствующую фотографию с объектом. Наклейки находятся в конце раскраски. Найди нужную фотографию, вырежи её и приклей в нужное место.**

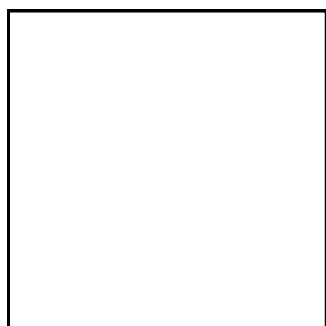
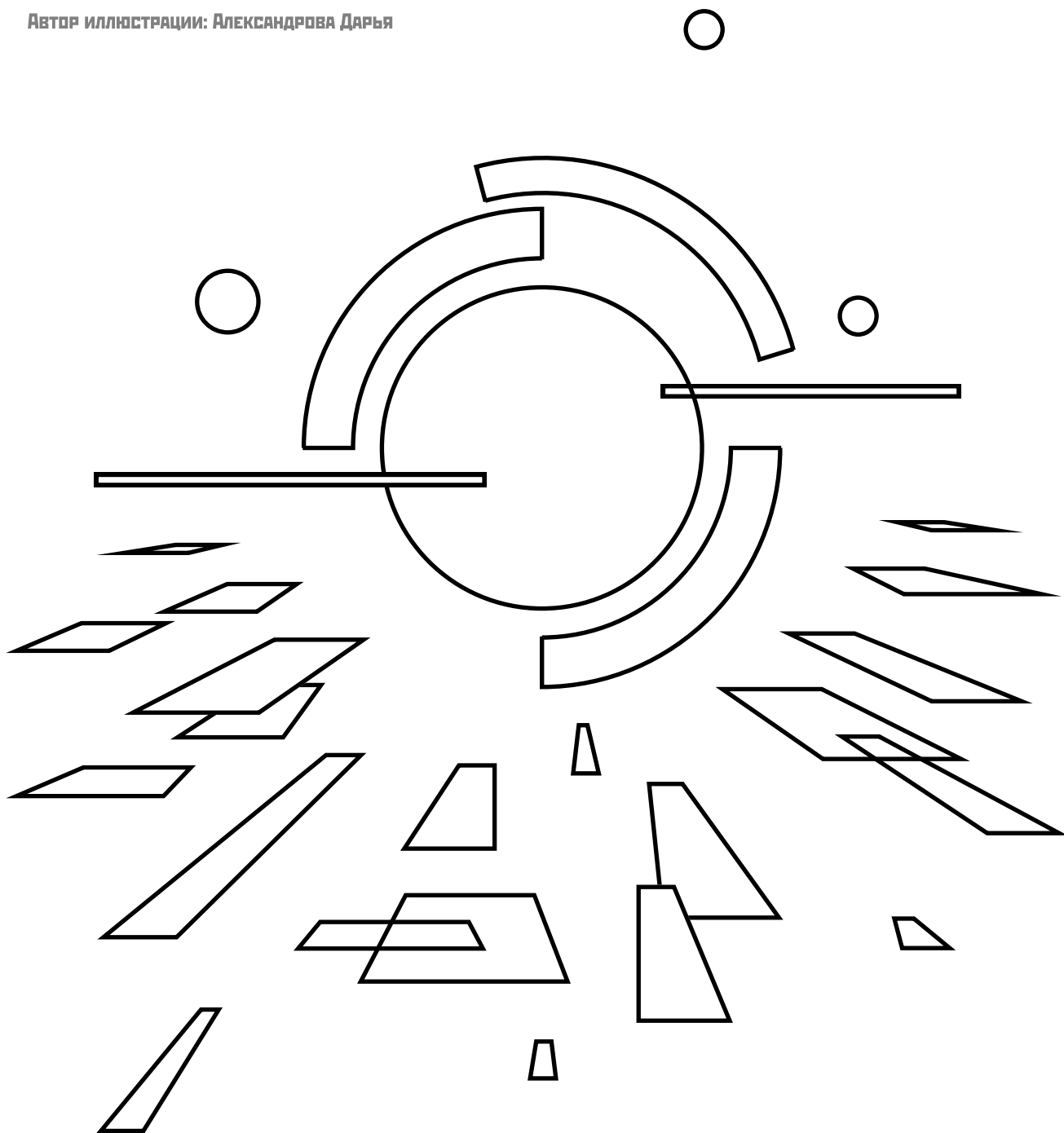

**ДЕКОРАТИВНОЕ СООРУЖЕНИЕ «ГЛОБУС» НАХОДИТСЯ НА ЦЕНТРАЛЬНОЙ УЛИЦЕ – ЛЕНИНА. НАПРОТИВ БЫВШЕГО КИНОТЕАТРА «ОРБИТА», НЫНЕШНИЙ МАГАЗИН «ПЯТЕРОЧКА».**

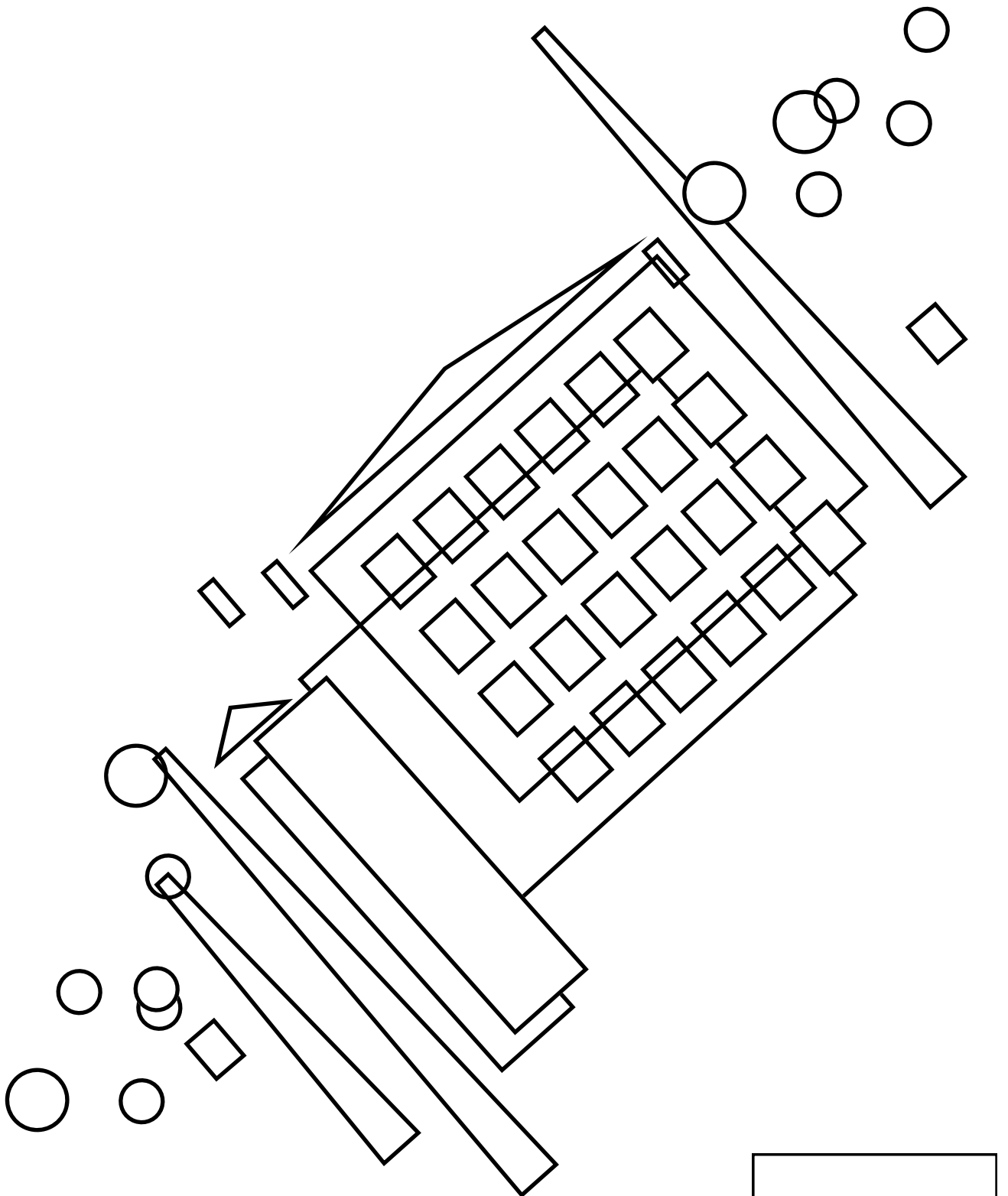

**АО «Святогор» (Красноуральский медеплавильный комбинат в 1957–1992 годах) – градообразующее предприятие города Красноуральска Свердловской области, созданное в 1931 году.**

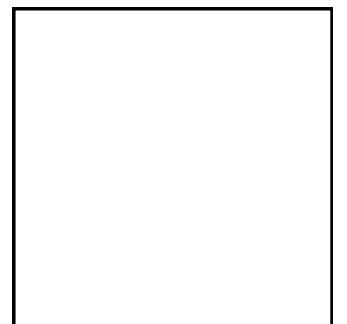



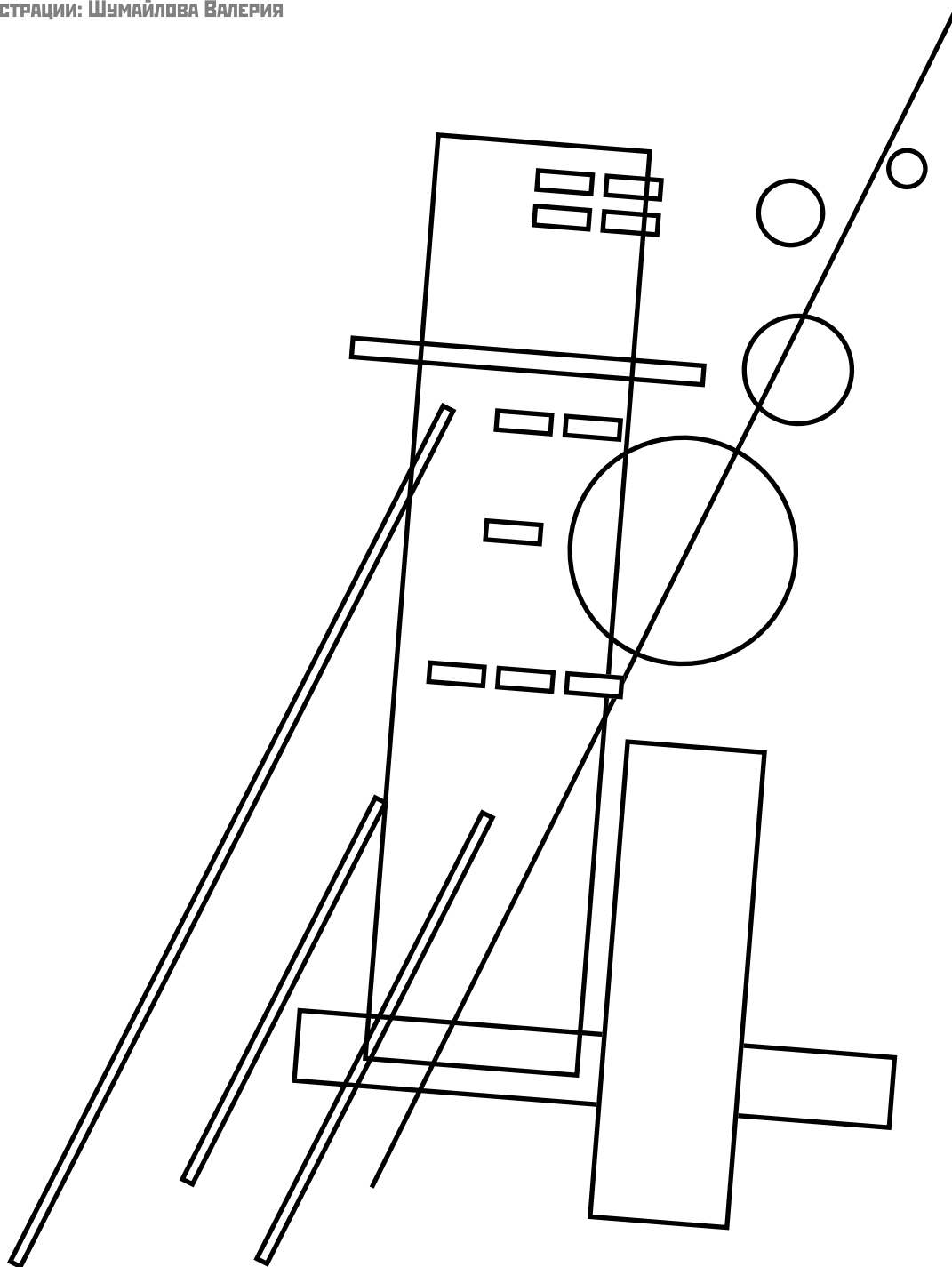

**Башня КОПРА — копёр шахты «Капитальная» Ново-Левинского рудника в Красноуральске был возведён по проекту, опубликованному в 1930 году. 1 июня 1934 года в газете «Уральский рабочий» напечатали фотографию копра, которая в точности соответствовала опубликованному проекту. Копёр — конструкция, установленная на поверхности над шахтой, предназначенная для размещения подъёмной установки.**

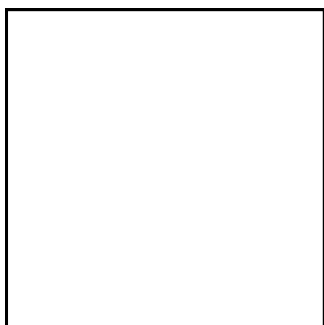

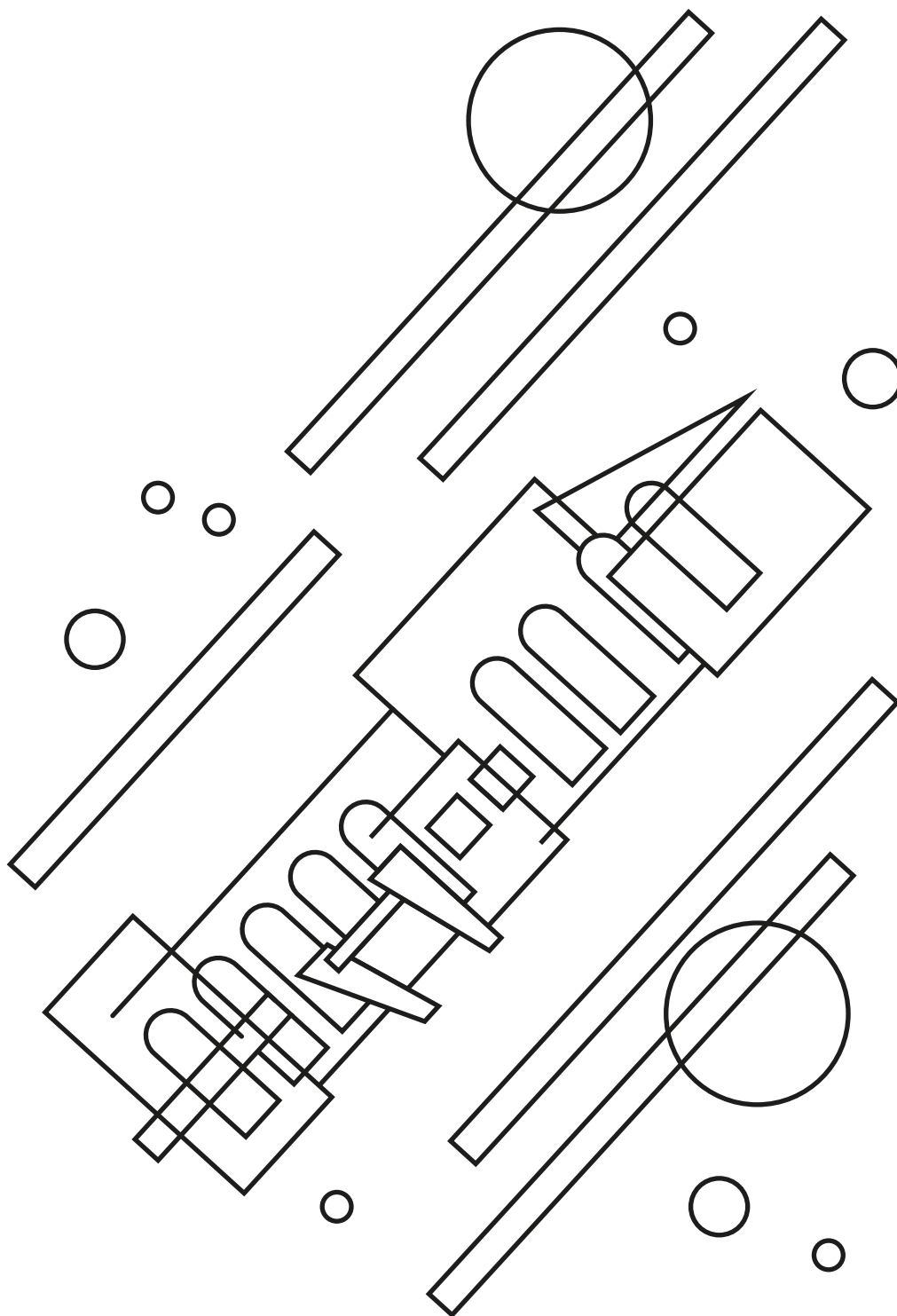

**ДК «Металлург» свою работу начал 1932 году. Тогда он назывался «Клуб цветников» из-за цветных металлов, выпускаемых заводом. В 1960 году был открыт музей.**

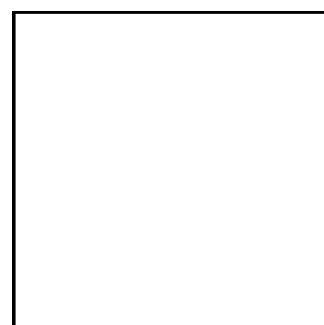

Автор иллюстрации: Александрова Дарья

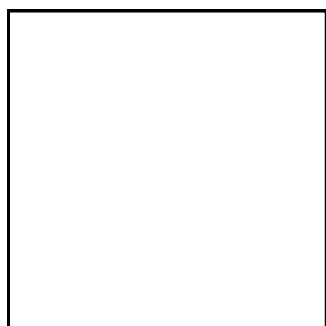
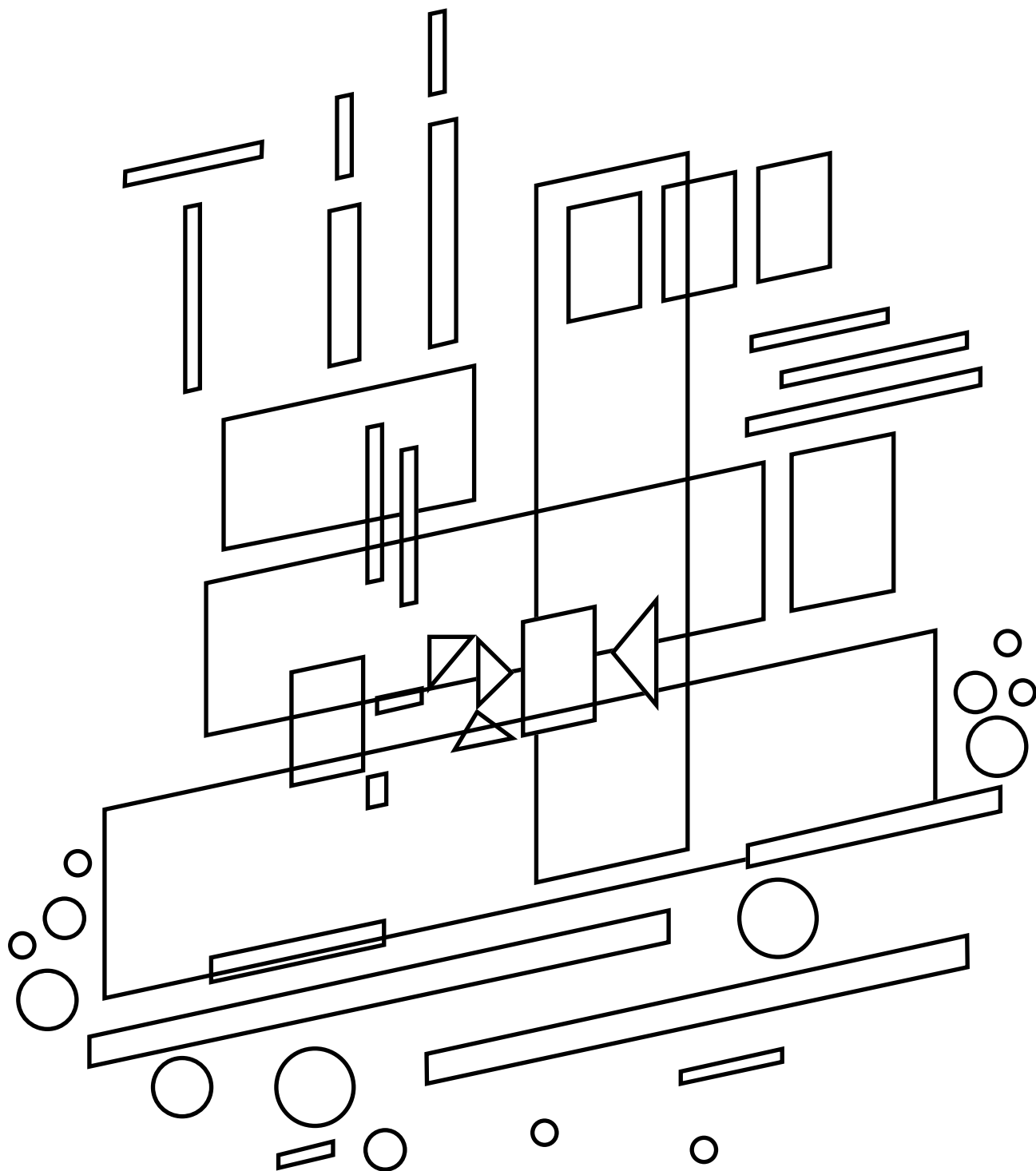

**Рубка подводной лодки Щ-204 «Щука» – лодка была заложена 15 апреля 1934 года на заводе №194 имени А. Марти «Судомех» в Ленинграде. В годы войны «Щ-204» совершила 3 боевых похода. 9 января 1936 года вошла в состав Черноморского флота.**

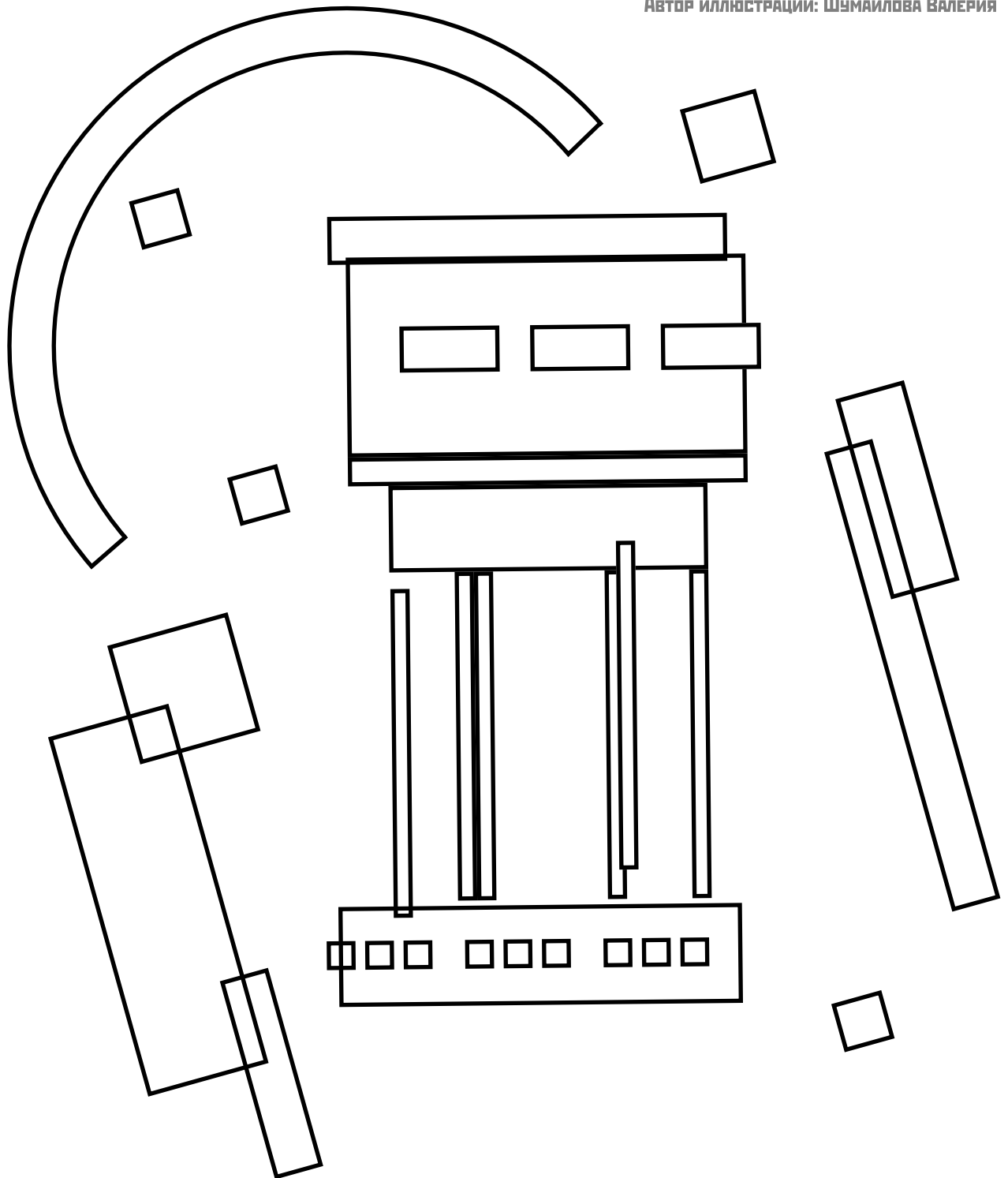

**Водонапорная башня обогатительной фабрики была построена в 1929 году. На протяжении 70 лет она отвечала за бесперебойное снабжение фабрики водой. В 2000 году её вывели из технологического процесса и решили сохранить в качестве исторического памятника.**

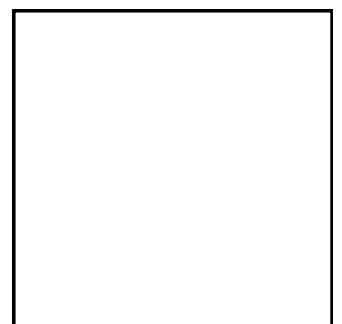

Автор иллюстрации: Хозяшева Анастасия

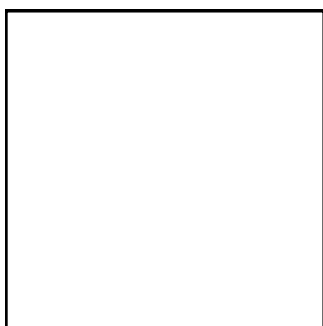
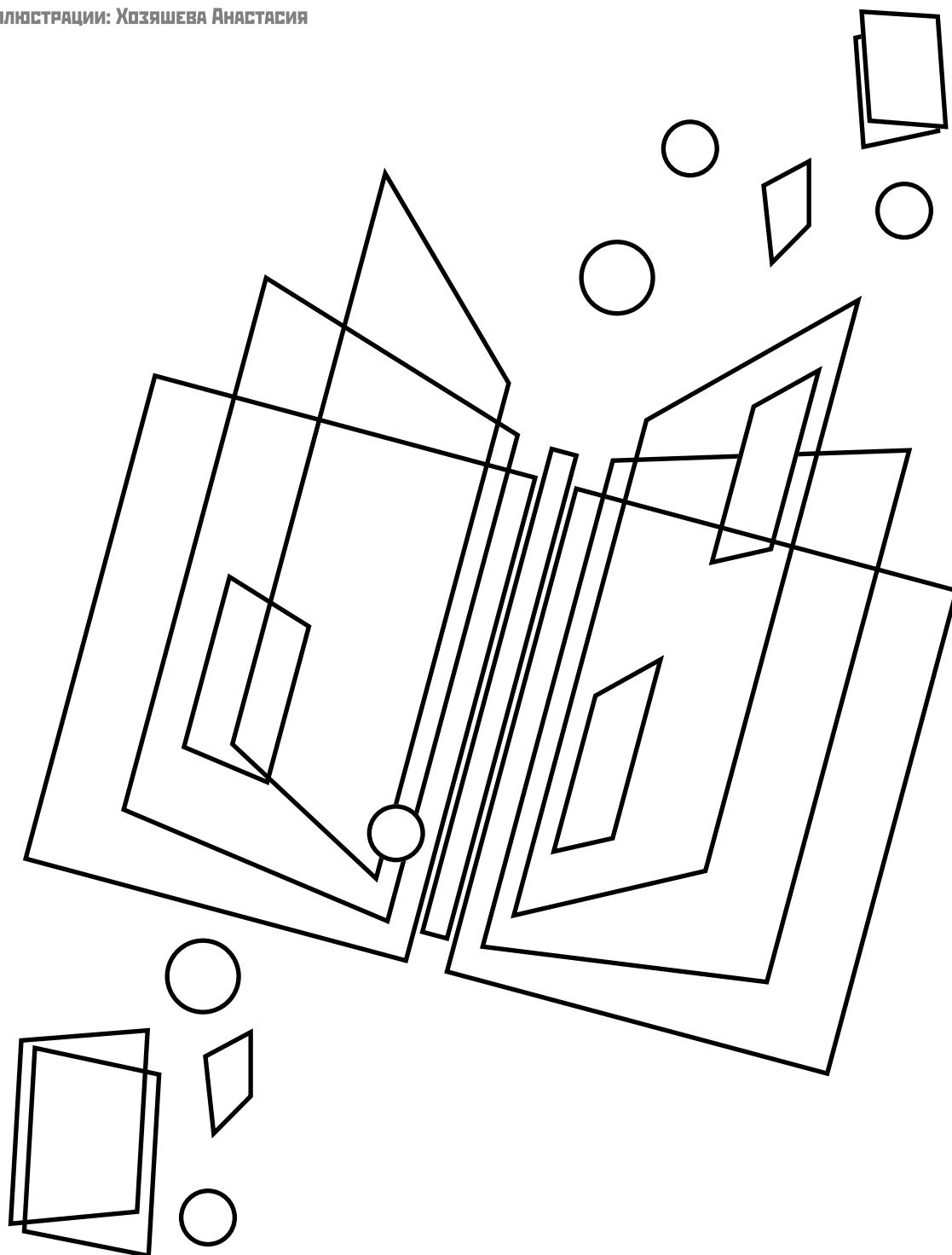

**ЦЕНТРАЛЬНАЯ ГОРОДСКАЯ БИБЛИОТЕКА ИМЕНИ П. П. БАЖОВА** основана в 1934 году. В 2019 году ей присвоено имя Павла Петровича Бажова. В рамках реализации национального проекта «Культура» в 2021 году она была модернизирована в модельную библиотеку.

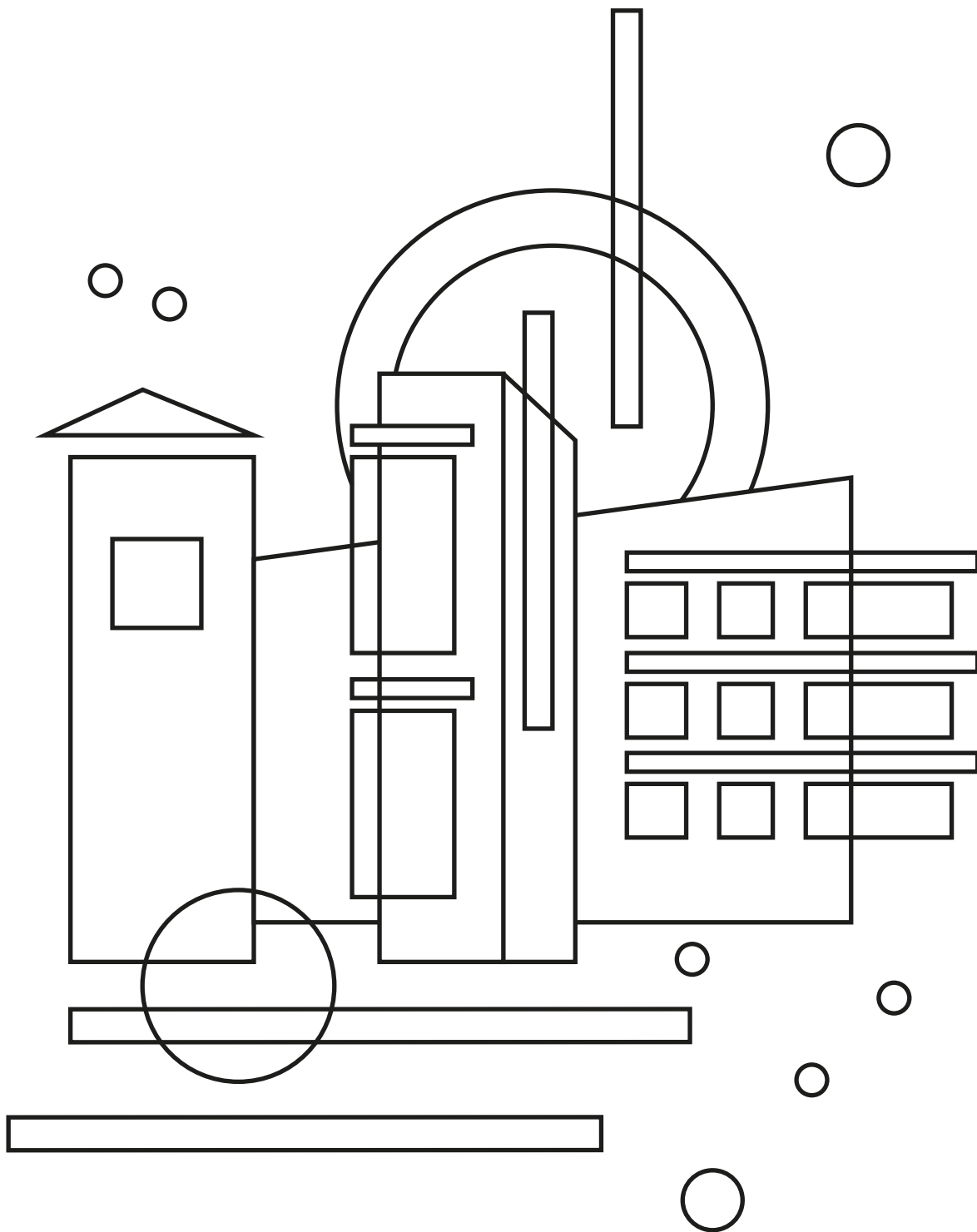

**Продснаб (универмаг) возведен в начале 1930-х годов, трехэтажный городской универмаг «Магазин №7», торговавший продуктами питания и промышленными товарами. Сегодня здание служит для размещения городских электросетей.**

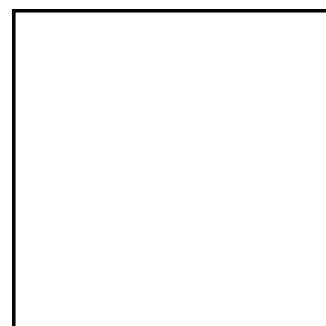

Автор иллюстрации: Артамонова Анастасия

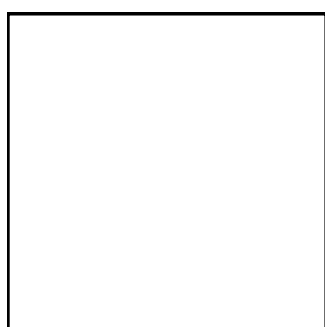
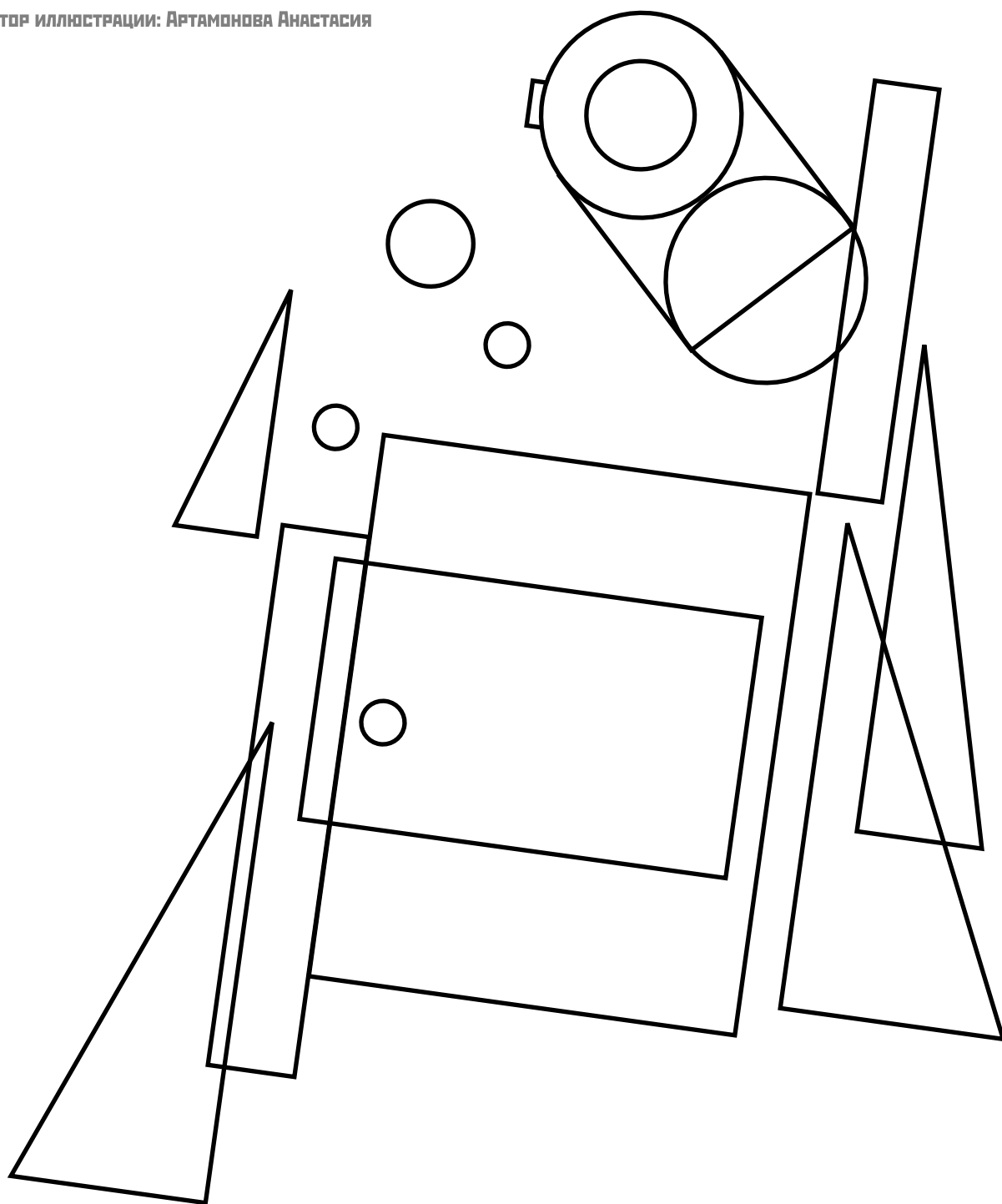

**Памятник «Первой плавке» — монумент в честь первой плавки установлен в 1981 году. 4 сентября 1931 года, на Красноуральском медеплавильном комбинате была получена первая черновая медь. Уже в 1932 году комбинат произвел больше меди, чем все медеплавильные заводы СССР в 1930 году.**

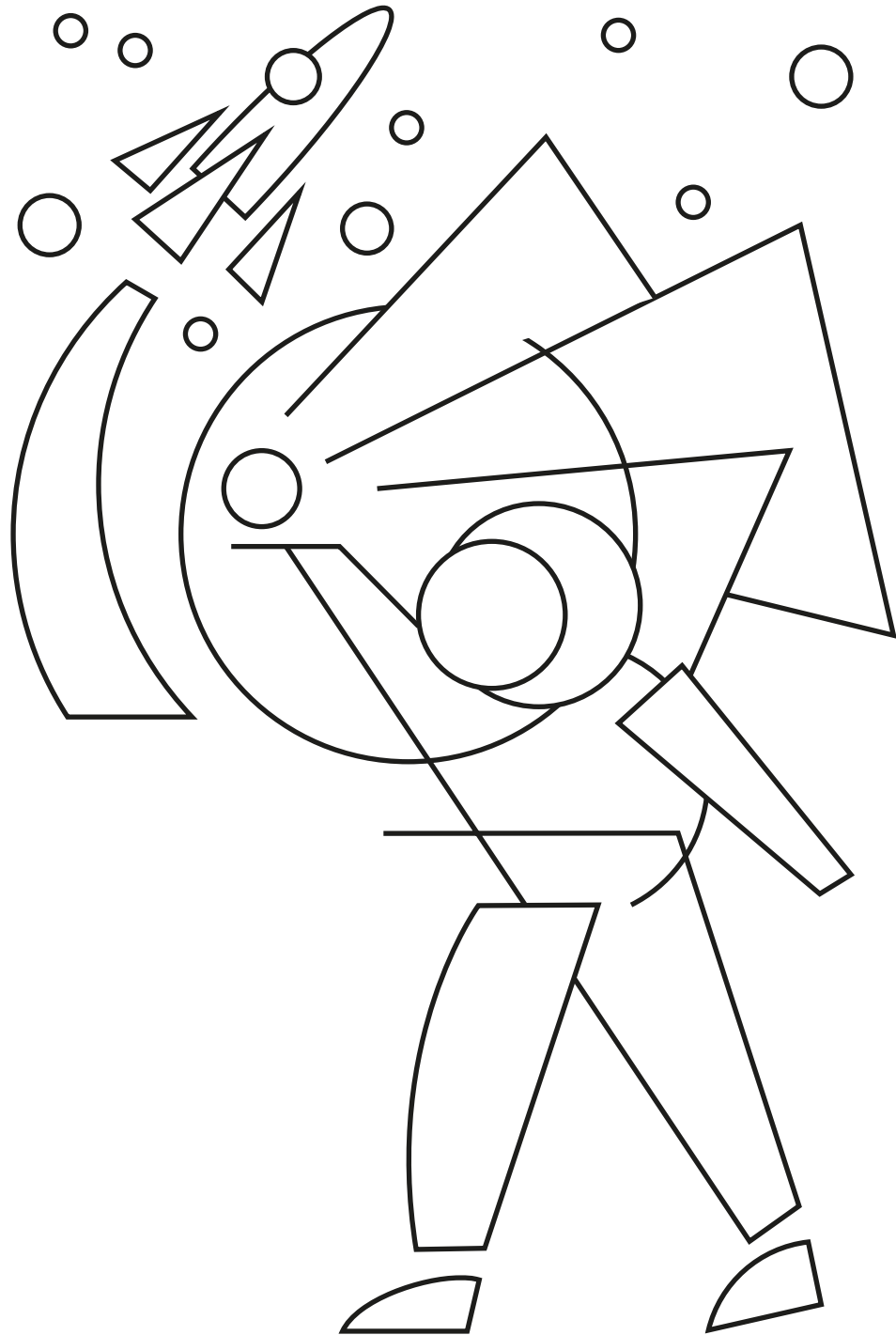

**Космонавт и летчик В. И. Севастьянов родился 8 июля 1935 года в городе Красноуральске. Свой первый полет Виталий Севастьянов совершил 1-19 июля 1970 года в качестве бортинженера космического корабля (КК) «Союз-9» вместе с Андрияном Николаевым. Экипаж установил новый мировой рекорд продолжительности полета, которая составила 17 суток 16 часов 58 минут 55 секунд.**

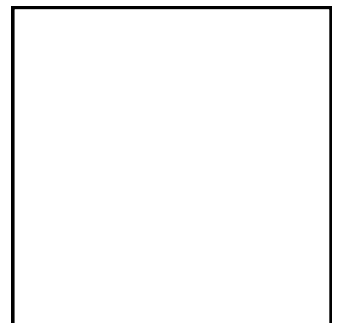



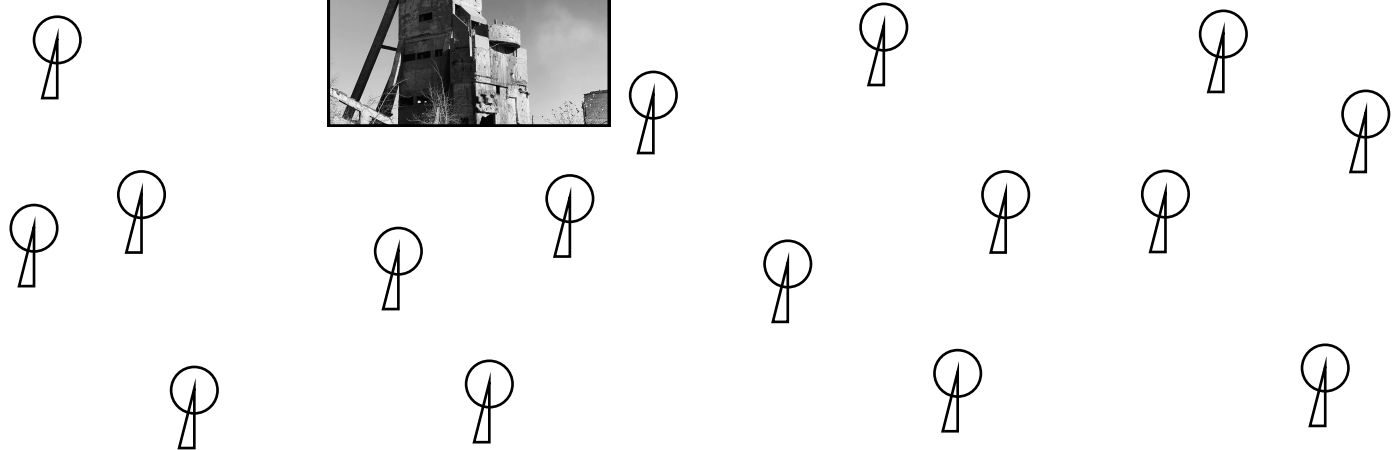
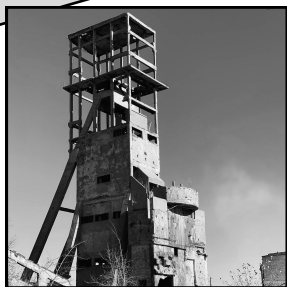
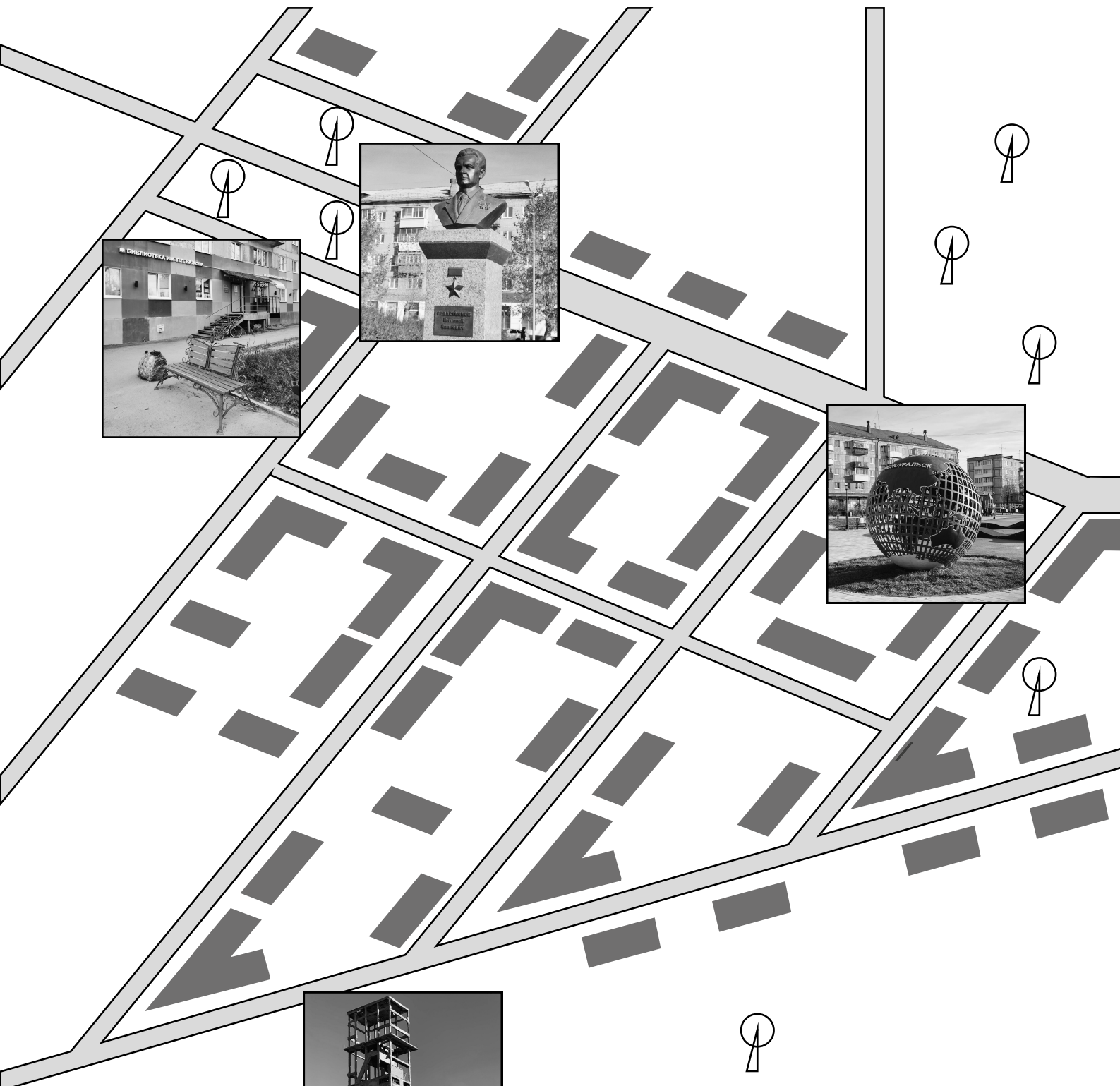

**Это карта города Красноуральск, на ней показаны объекты из нашей раскраски. Найди подходящие наклейки и вклей в нужные ячейки. Также можешь раскрасить карту и нарисовать, что бы ты хотел добавить в свой город.**



# **Авторы – художники:**

**Александрова Дарья**

**Артамонова Анастасия**

**Байбус Дарья**

**Прокопьева Камилла**

**Хозяшева Анастасия**

**Шумайлова Валерия**

# **Авторы – фотографы:**

**Артамонова Анастасия**

**Хозяшева Анастасия**

**Штыхин Андрей**

**Раскраска создана студентами культурно-технологической экспедиции  
«Красноуральск в авангарде 2024».**



# НАКЛЕЙКИ

